

DOREL ASIA

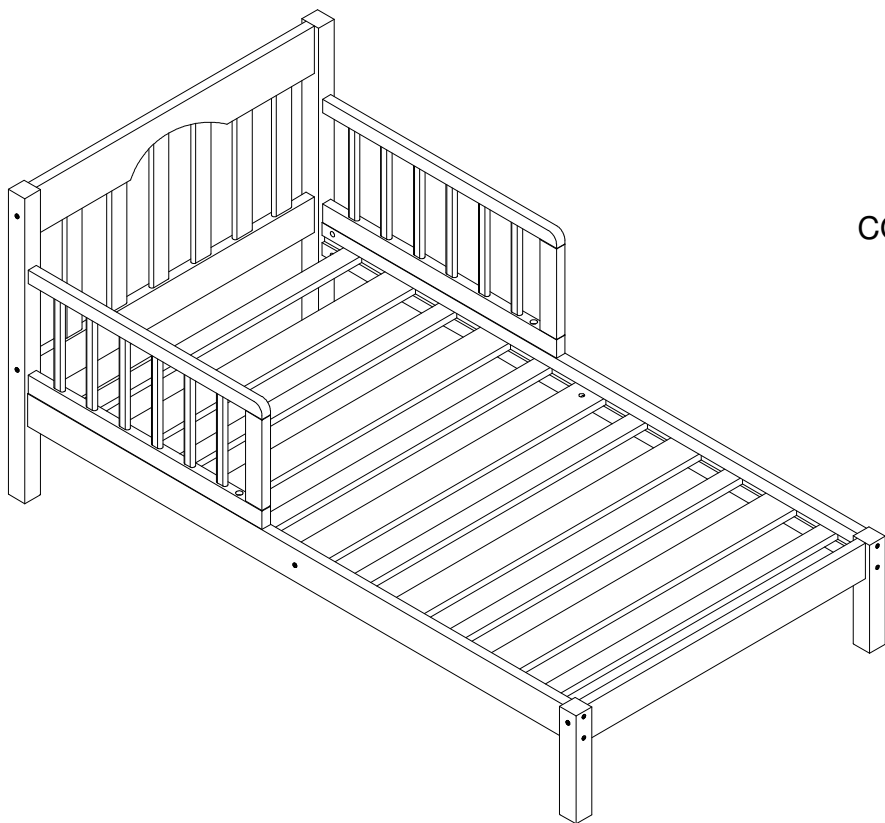

LIT POUR JEUNES ENFANTS



Modèle No:

DA7752- Blanc

DA7752-Moka

Code CUP:

0-68587-17412-0 (Blanc)

0-65857-17602-5 (Moka)

NOTE:

CE MANUEL D'INSTRUCTIONS
CONTIENT INFORMATION DE SÉCURITÉ
IMPORTANTE. VEUILLEZ LE LIRE ET
LE CONSERVER POUR RÉFÉRENCE
ULTÉRIEURE.

Numéro de lot :

(sur la boîte)

Date d'achat :

____ / ____ / ____



NE RETOURNEZ PAS LE PRODUIT AU MAGASIN. Si une pièce est manquante ou endommagée, veuillez communiquer avec notre service à la clientèle. Nous la remplacerons **GRATUITEMENT.**



Tel #: 1-800-295-1980
Courriel: das@dorel.com
Fax #: 514-353-7819

SERVICE À LA CLIENTÈLE

S'il vous manque des pièces ou si vous avez des questions concernant ce produit, veuillez d'abord communiquer avec notre service à la clientèle !

 **APPELEZ au 1-800-295-1980**

Vous pouvez aussi commander des pièces en écrivant à l'adresse suivante. Veuillez inclure le numéro de modèle du produit, la couleur et une description détaillée de la pièce.

Département du service à la clientèle No. 413

12345 Boulevard Albert-Hudon, bureau 100

Montréal, Québec

Canada, H1G 3L1

Courriel : das@dorel.com



RISQUE DE COINCEMENT / D'ÉTRANGLEMENT :

- * Des bébés sont décédés dans des lits pour enfants car ils sont restés coincés ou se sont étranglés.
- * Le non-respect de ces avertissements et des instructions d'assemblage peut conduire à des blessures graves ou à la mort si l'enfant reste coincé ou il s'étrangle.
- * NE JAMAIS utiliser le lit avec des enfants âgés de moins de 15 mois.
- * Le LIT POUR JEUNES ENFANTS n'est pas conçu pour des enfants âgés de moins de 15 mois et pesant plus de 50 livres (22.7kg).
- * En cas d'utiliser des barrières, utiliser seulement celles fournies avec le produit afin d'éviter de créer un espace vide entre le matelas et le lit, où l'enfant pourrait rester coincé.
- * NE PLACEZ PAS le LIT POUR JEUNES ENFANTS près d'une fenêtre où l'enfant pourrait s'étrangler avec les cordons des persiennes ou des rideaux.
- * NE PLACEZ PAS des objets comportant des ficelles, des cordons ou des rubans autour du cou de l'enfant, tels que capuchons ou sucettes.
- * En aucun cas, N'ACCROCHEZ PAS des cordes au-dessus du lit de l'enfant.
- * Tout matelas utilisé avec ce lit doit avoir une superficie d'au moins 27-1/4 pouces par 51-5/8 pouces (69 cm par 131 cm) et une épaisseur d'au moins 4 pouces (10 cm), n'excédant pas 6 pouces (15 cm).

NOTES

- * Assurez-vous d'avoir tous les composants et les pièces avant de commencer l'assemblage
- * Le tournevis à tête cruciforme n'est pas compris.
- * L'assemblage nécessite 2 personnes.
- * Le temps estimé d'assemblage est de 45 minutes.
- * NE PAS utiliser des outils électriques.
- * **Précaution** : L'assemblage doit être effectué par un adulte.
- * NE PAS soulever le lit par les barrières latérales en le déplaçant. Lors des déplacements, le soulever par la tête du lit et le pied du lit.

SOINS ET ENTRETIEN

Époussetez régulièrement avec un chiffon doux, non pelucheux, pour empêcher la poussière de s'accumuler. Un chiffon humide peut être utilisé à l'occasion pour nettoyer la surface. Séchez immédiatement. Ne pas utiliser des produits abrasifs pouvant endommager la finition. Une exposition excessive à la lumière du soleil, à des changements extrêmes de température et à l'humidité peut endommager les meubles en bois.

ENTRETIEN

Vérifiez les boulons/vis périodiquement et serrez-les si nécessaire.

GARANTIE LIMITÉE

Dorel garantit que son produit est exempt de tous défauts de matériaux et de fabrication et accepte de remédier à de tels défauts. Cette garantie couvre 1 an à compter de la date d'achat originale. Cette garantie est valable uniquement sur présentation d'une preuve d'achat. Ceci est limité exclusivement à la réparation ou au remplacement des composants d'un meuble défectueux et aucun travail d'assemblage n'est inclus. Cette garantie ne s'applique pas à un produit qui a été assemblé incorrectement, soumis à une utilisation abusive ou qui a été modifié ou réparé de quelque manière que ce soit. Cette garantie vous donne des droits légaux spécifiques et vous pouvez aussi avoir d'autres droits qui varient d'une province à l'autre.





MISE EN GARDE ! Si ce produit est endommagé, et/ou des composants sont brisés ou manquants, NE PAS UTILISER.

LIT POUR JEUNES ENFANTS

DA7752/DA7752M

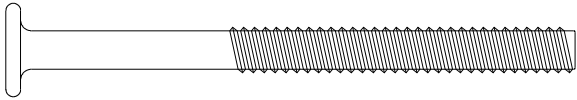
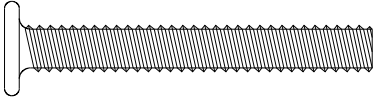
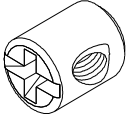

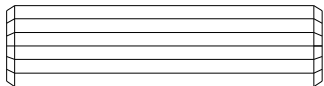
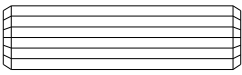
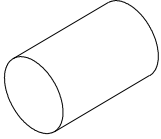

LISTE DE QUINCAILLERIE

<p>1</p>  <p>$\text{Ø}1/4" \times 2-3/4"$</p>	<p>2</p>  <p>$\text{Ø}1/4" \times 1-3/4"$</p>
<p>BOULON 20 PCES</p>	<p>BOULON 2 PCES</p>
<p>3</p>  <p>$\text{Ø}1/4" \times 1/2"$</p>	<p>4</p>  <p>4MM</p>
<p>ÉCROU TRANSVERSAL 10 PCES</p>	<p>CLÉ ALLEN 1 PCE</p>
<p>5</p>  <p>$\text{Ø}10\text{mm} \times 40\text{mm}$</p>	<p>6</p>  <p>$\text{Ø}8\text{mm} \times 30\text{mm}$</p>
<p>GOUJON DE BOIS 8 PCES</p>	<p>GOUJON DE BOIS 20 PCES</p>
<p>7</p> 	
<p>ARRÊT 6 PCES</p>	

LIT POUR JEUNES ENFANTS

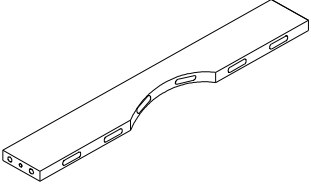
DA7752/DA7752M

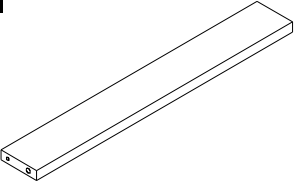
LISTE DE PIÈCES

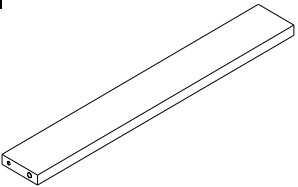
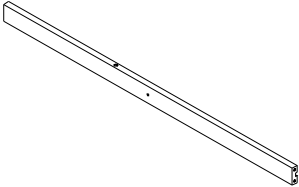
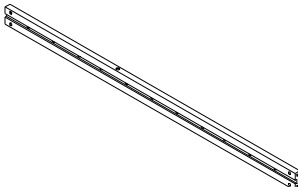
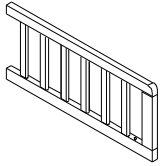
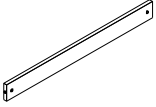
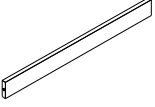
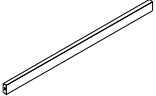
<p>A</p> 	<p>B</p> 	<p>C</p> 
<p>PIED DE TÊTE DE LIT 2 PCES</p>	<p>TRAVERSE SUPÉRIEURE 1 PCE</p>	<p>LATTE DE TÊTE DE LIT 4 PCES</p>
<p>D</p> 	<p>E</p> 	<p>F</p> 
<p>LATTE DE TÊTE DE LIT 2 PCES</p>	<p>TRAVERSE INFÉRIEURE 1 PCE</p>	<p>PIED DE PIED DE LIT 2 PCES</p>
<p>G</p> 	<p>H</p> 	<p>I</p> 
<p>PIED DE LIT 1 PCE</p>	<p>CÔTÉ GAUCHE DU LIT 1 PCE</p>	<p>CÔTÉ DROIT DU LIT 1 PCE</p>
<p>J</p> 	<p>K</p> 	<p>L</p> 
<p>BARRIÈRE 2 PCES</p>	<p>LATTE DE SUPPORT CENTRALE 1 PCE</p>	<p>LATTE DE SUPPORT LARGE 4 PCES</p>
<p>L</p> 		
<p>LATTE DE SUPPORT ÉTROITE 6 PCES</p>		

LIT POUR JEUNES ENFANTS DA7752/DA7752M

ÉTAPE 1

Insérez des goujons de bois (5) dans les extrémités de la traverse supérieure (B). Fixez les pieds de la tête de lit (A) à la traverse supérieure (B) avec un boulon (1) tel qu'illustré. Servez-vous de la clé Allen (4) pour serrer le boulon.

NOTE : Ne pas serrer les boulons à fond. Le fait de les laisser partiellement desserrés facilitera l'assemblage lors des étapes suivantes.

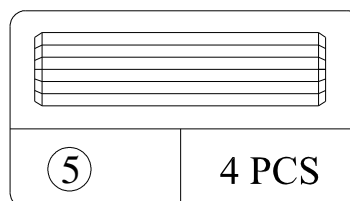
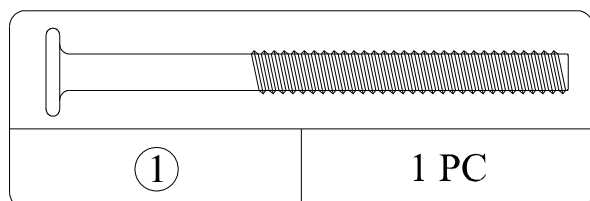
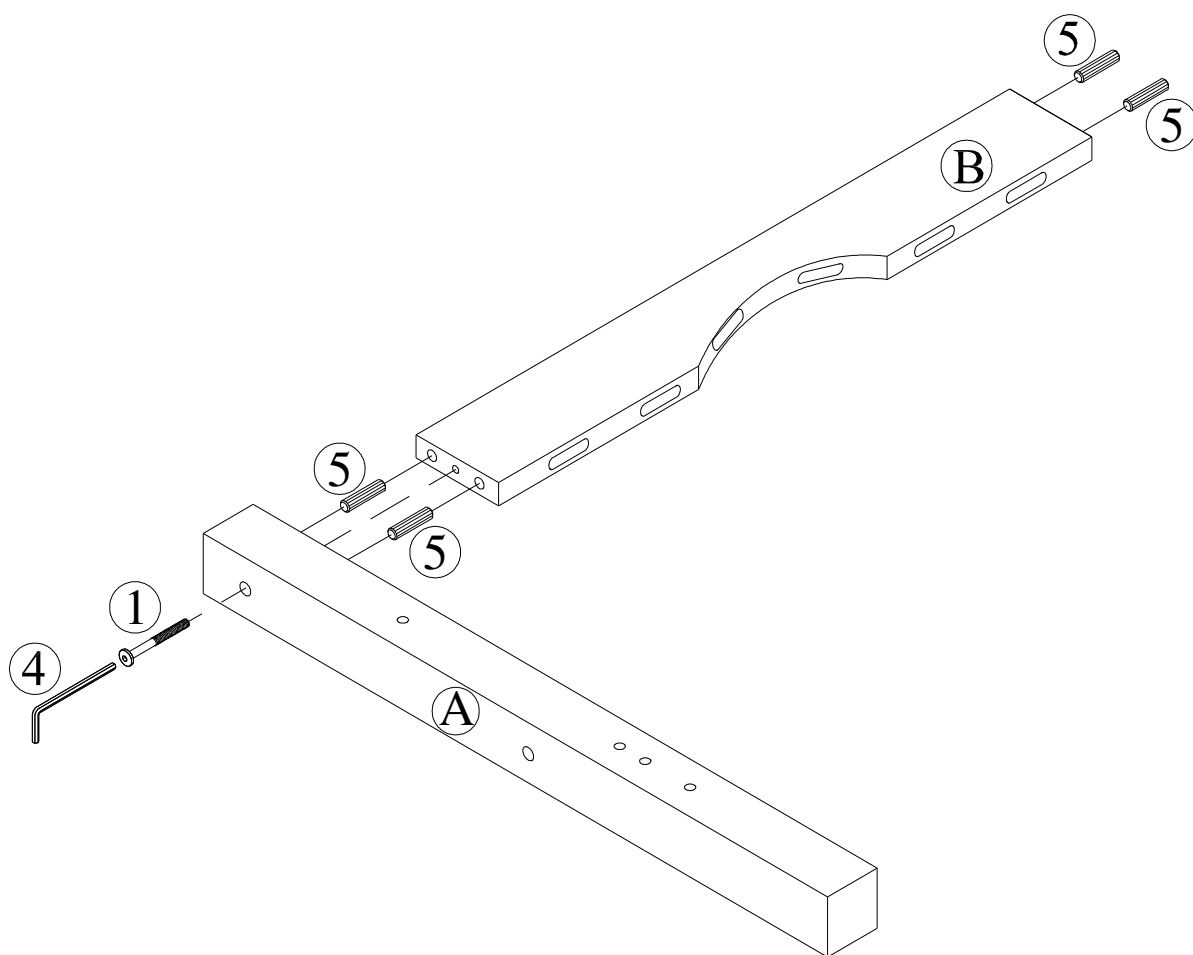

LIT POUR JEUNES ENFANTS DA7752/DA7752M

ÉTAPE 3

Insérez des goujons de bois (5) dans les extrémités de la traverse inférieure (E).
Insérez les arrêts (7) et les lattes de la tête de lit (C et D) dans les trous de la traverse inférieure (E) tel qu'illustré ci-dessous.

Fixez la traverse inférieure (E) au pied de la tête de lit (A) avec un boulon (1) tel qu'illustré. Servez-vous de la clé Allen (4) pour serrer le boulon.

NOTE : Ne pas serrer le boulon à fond. Le fait de le laisser partiellement desserré facilitera l'assemblage lors des étapes suivantes.

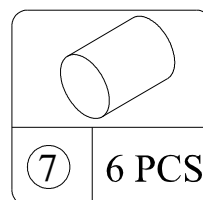
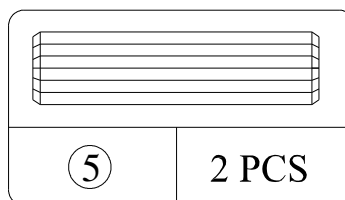
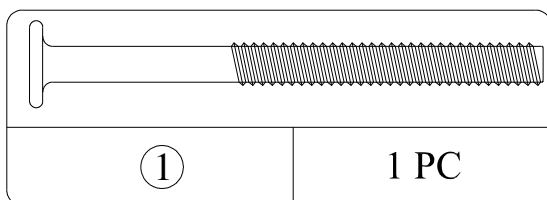
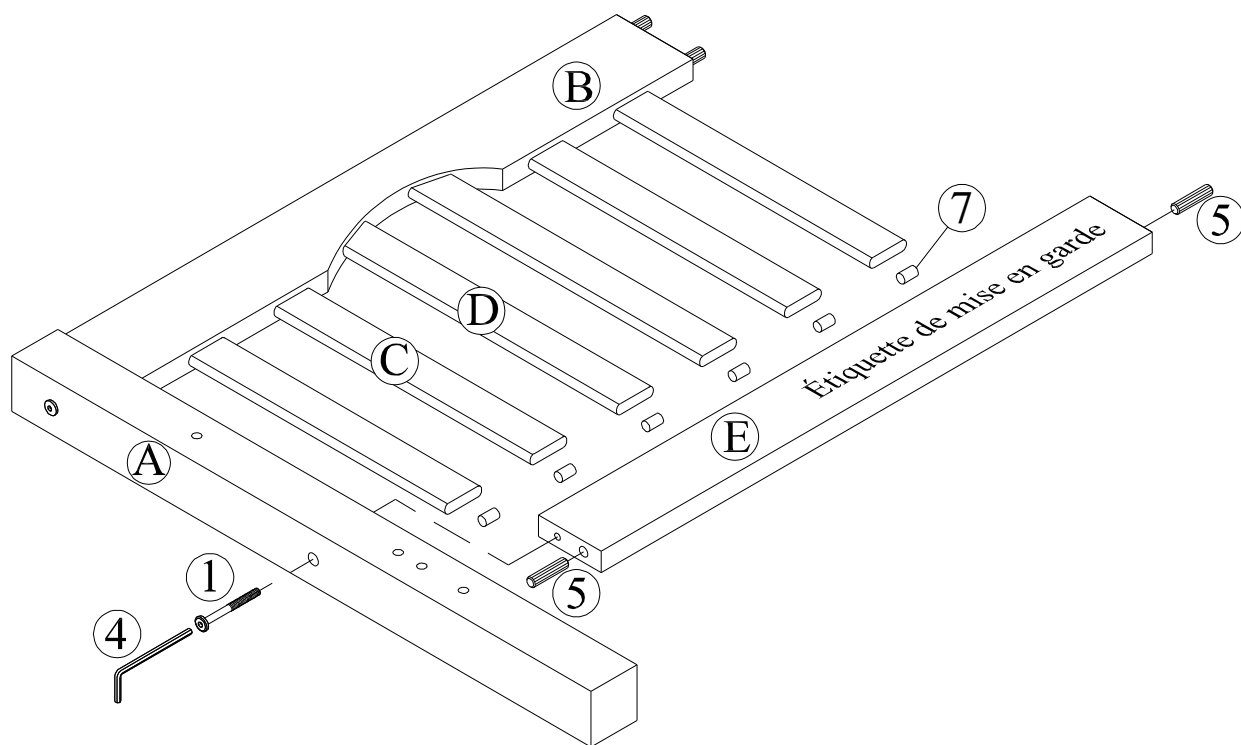

LIT POUR JEUNES ENFANTS DA7752/DA7752M

ÉTAPE 4

Fixez l'autre pied de la tête de lit (A) à la traverse supérieure (B) et à la traverse inférieure (E) avec des boulons (1) tel qu'illustré. Servez-vous de la clé Allen (4) pour serrer les boulons.

NOTE : Ne pas serrer les boulons à fond. Le fait de les laisser partiellement desserrés facilitera l'assemblage lors des étapes suivantes.

Vous avez fini d'assembler la tête de lit.

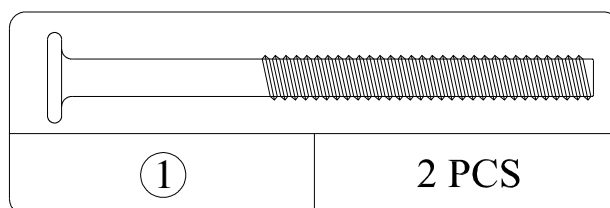
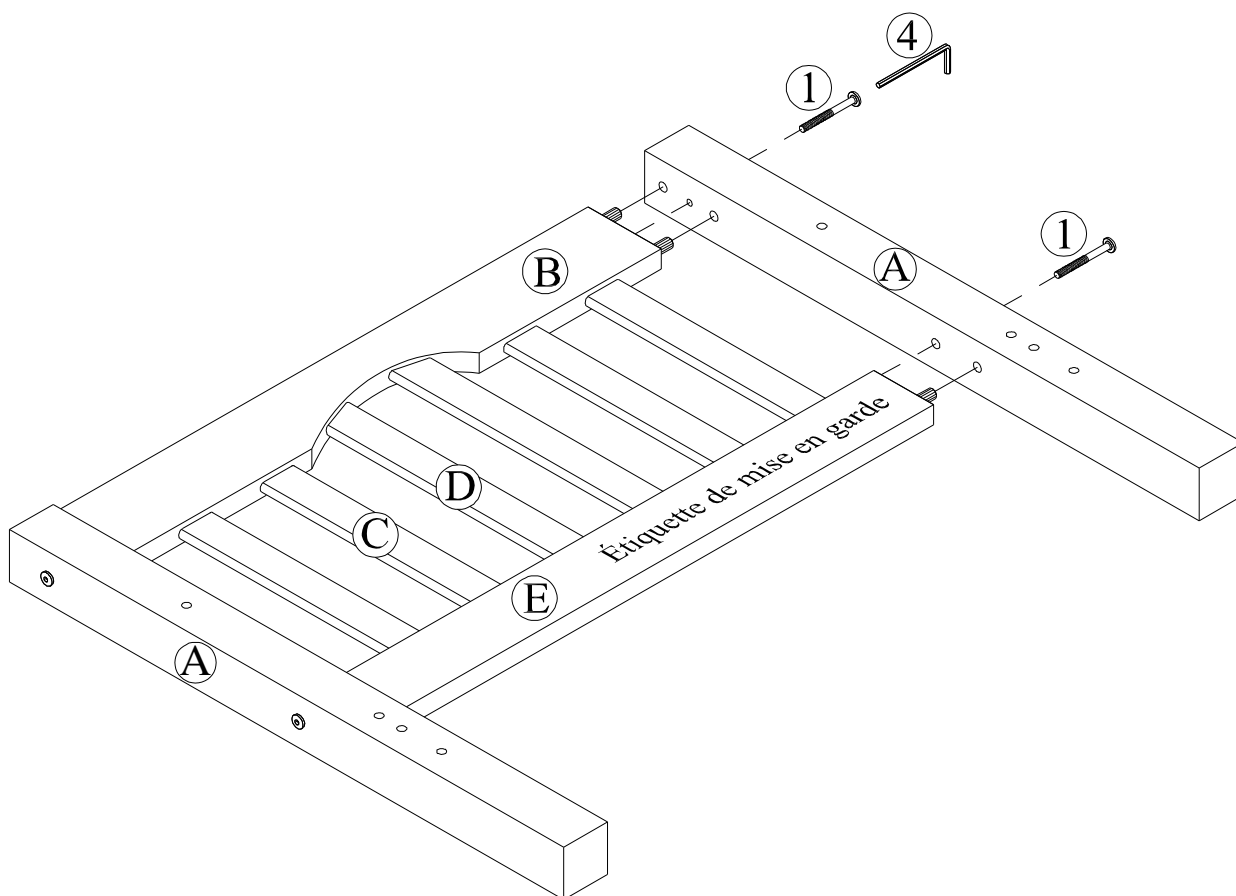

LIT POUR JEUNES ENFANTS DA7752/DA7752M

ÉTAPE 5

Insérez des goujons de bois (5) dans le pied de lit (G).

Fixez le pied de lit (G) aux pieds du pied de lit (F) avec des boulons (1) à l'aide de la clé Allen (4) tel qu'illustré ci-dessous.

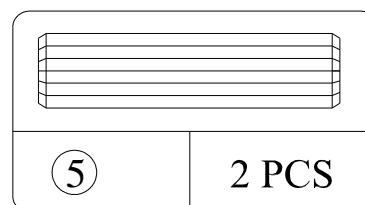
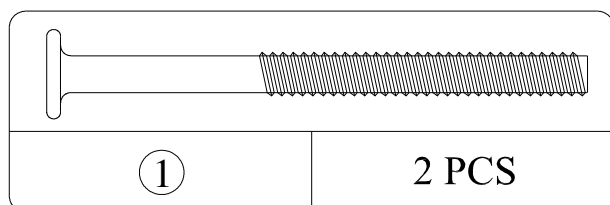
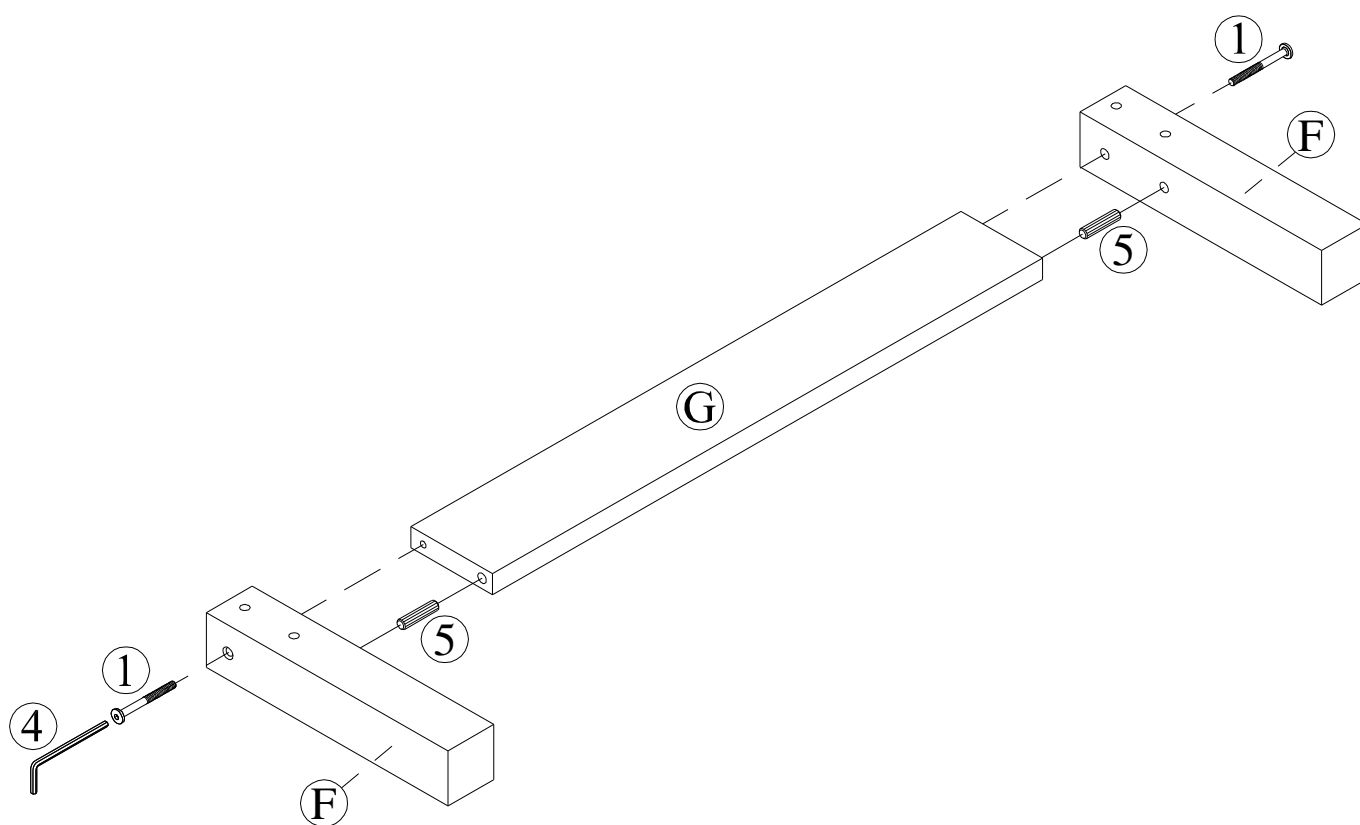

LIT POUR JEUNES ENFANTS

DA7752/DA7752M

ÉTAPE 6

Insérez des goujons de bois (6) dans les extrémités des lattes de support étroites (M) et des lattes de support larges (L).

Insérez un écrou transversal (3) dans le trou de la latte de support centrale (K). Assurez-vous que l'écrou transversal (3) soit aligné avec la surface de la latte de support centrale (K).

Fixez la latte de support centrale (K) au côté droit du lit (I) en insérant le boulon (1) à travers le côté droit du lit (I) et dans l'écrou transversal (3). Servez-vous de la clé Allen (4) pour serrer le boulon (1).

Insérez les lattes de support larges et étroites (L et M) dans les rainures du côté droit du lit (I). Assurez-vous que les goujons de bois des lattes soient dans les trous du côté du lit.

NOTE : L'écrou transversal (3) peut être tourné à l'aide d'un tournevis (non compris) pour bien l'aligner avec le boulon qui passe à travers le côté du lit (I).

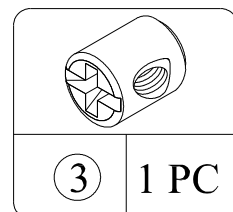
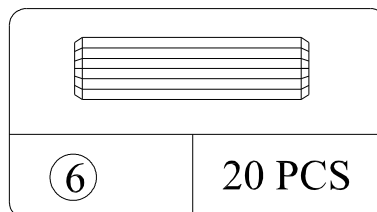
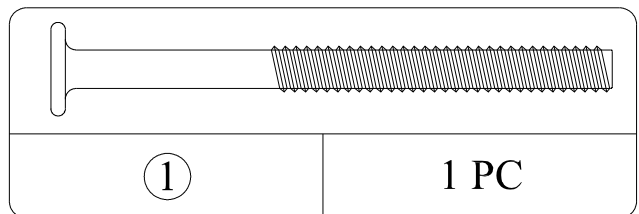
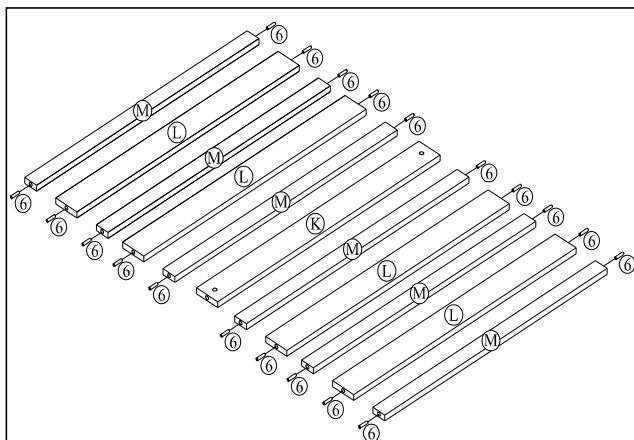
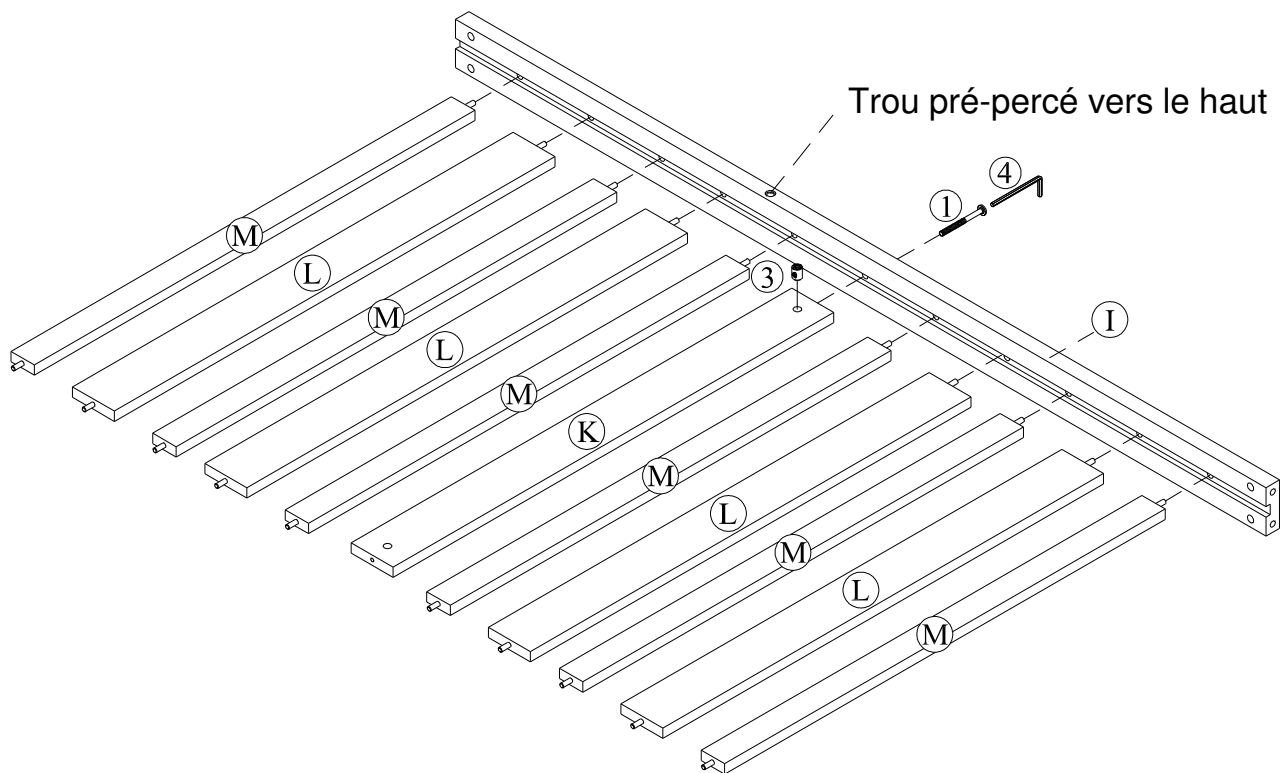

LIT POUR JEUNES ENFANTS

DA7752/DA7752M

ÉTAPE 7

Insérez l'écrou transversal (3) dans l'autre extrémité de la latte de support centrale (K). Assurez-vous que l'écrou transversal (3) soit aligné avec la surface de la latte de support centrale (K). Fixez le côté gauche du lit (H) aux lattes (L, M et K). Fixez la latte de support centrale (K) au côté gauche du lit (H) avec des boulons (1) à l'aide de la clé Allen (4).

NOTE : L'écrou transversal (3) peut être tourné à l'aide d'un tournevis (non compris) pour bien l'aligner avec le boulon qui passe à travers le côté du lit (H).

Servez-vous de la clé Allen (4) pour serrer les boulons (1) installés lors des étapes 6 et 7.

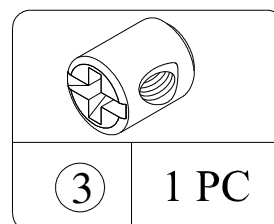
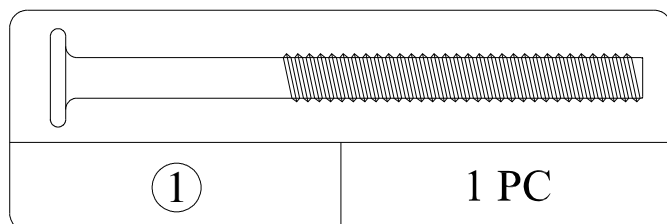
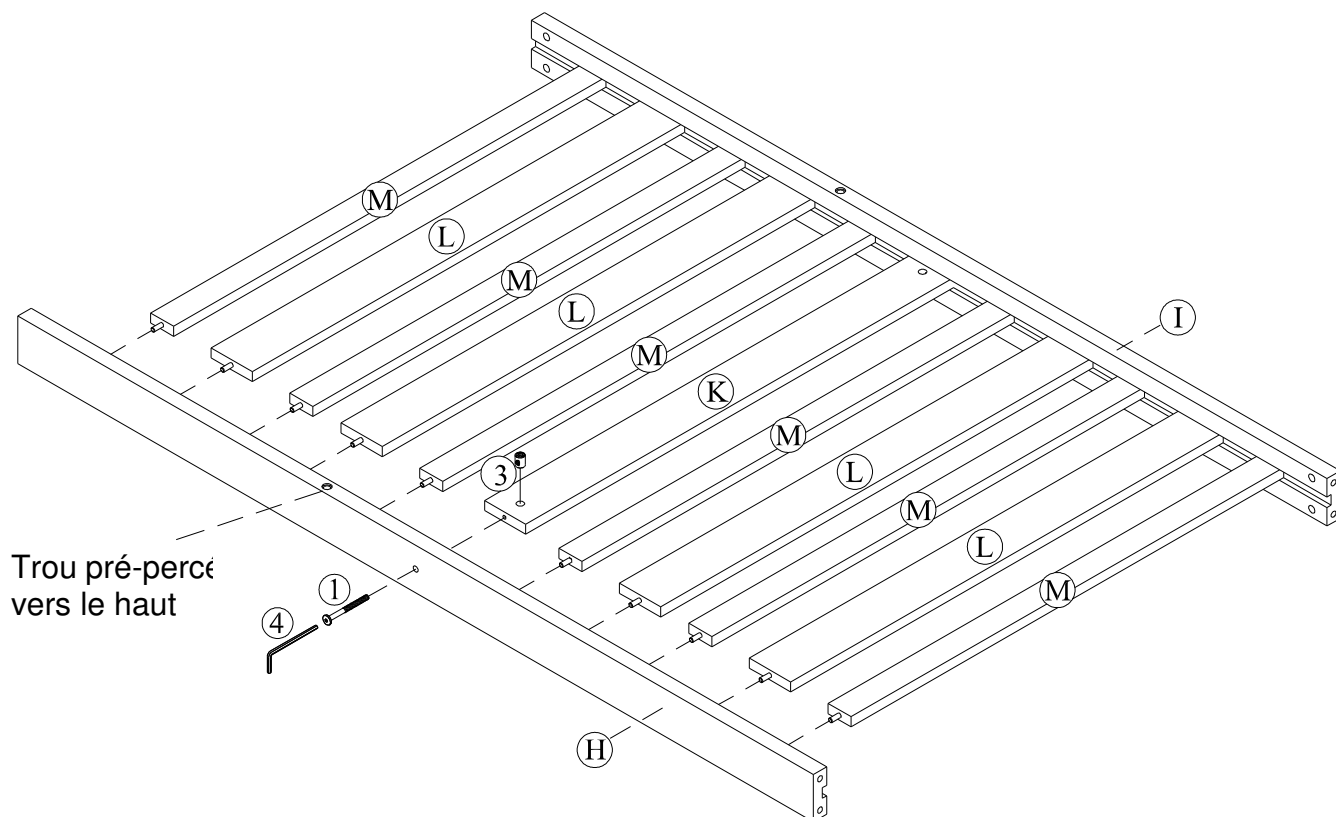

LIT POUR JEUNES ENFANTS

DA7752/DA7752M

ÉTAPE 8

Insérez des écrous transversaux (3) dans les extrémités des côtés gauche et droit du lit (H et I). Fixez la tête de lit et le pied de lit aux côtés gauche et droit du lit (H et I) en insérant des boulons (1) à travers les pieds de la tête de lit (A) et les pieds du pied de lit (F). Servez-vous de la clé Allen (4) pour serrer les boulons.

NOTE : Ne pas serrer les boulons à fond. Le fait de les laisser partiellement desserrés facilitera l'assemblage lors des étapes suivantes.

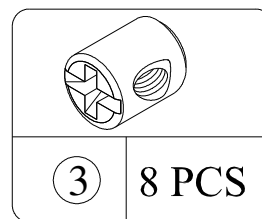
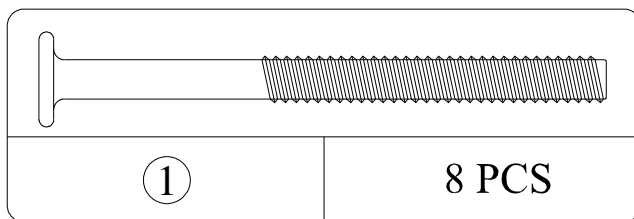
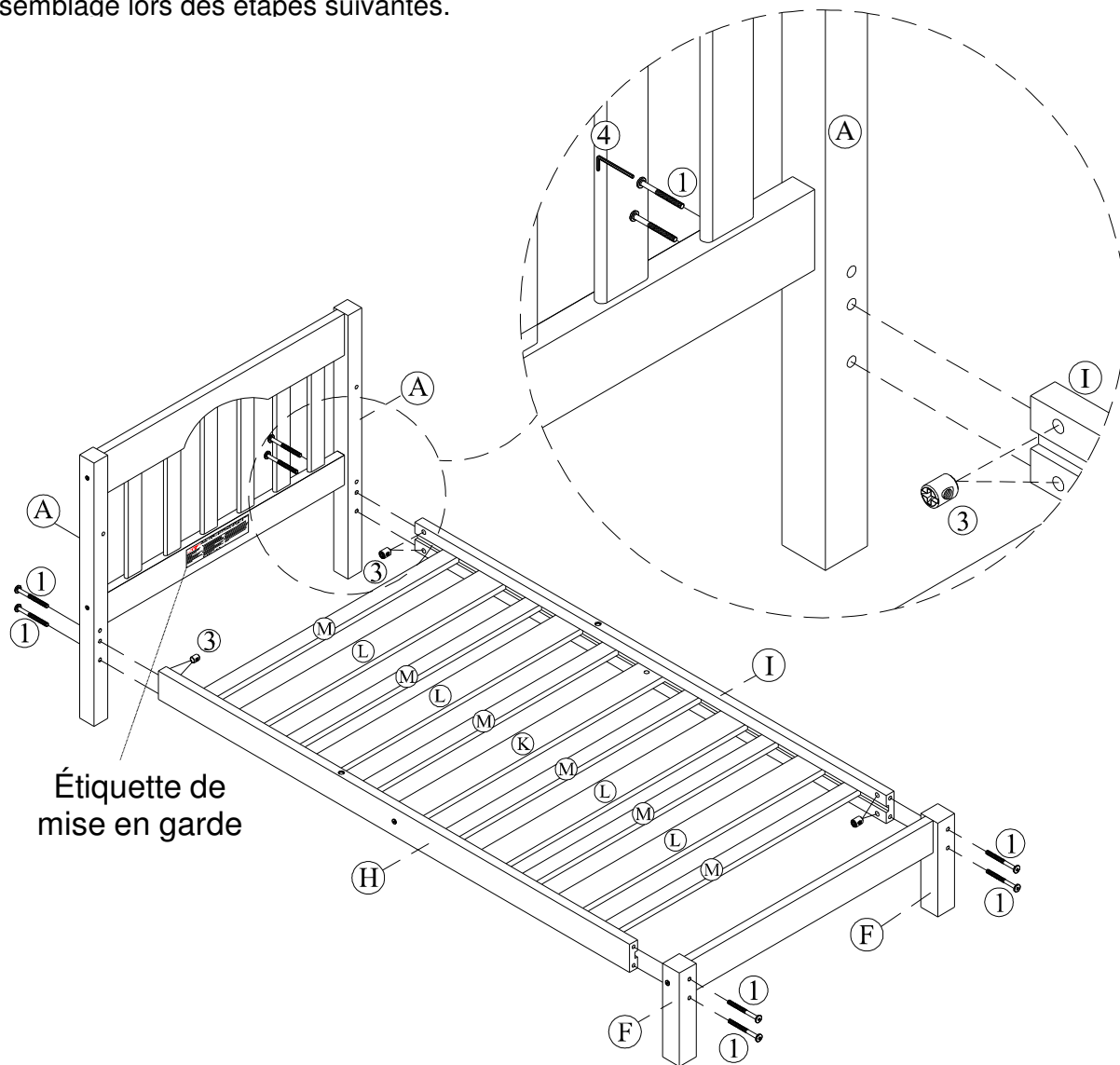

LIT POUR JEUNES ENFANTS DA7752/DA7752M

ETAPE 9

Fixez les barrières (J) aux pieds de la tête de lit (A) avec des boulons (1).

Fixez les barrières (J) aux côtés gauche et droit du lit (H et I) avec des boulons (2) tel qu'illustré.

Servez-vous de la clé Allen (4) pour serrer les boulons.

NOTE : Serrez à fond tous les boulons installés lors des étapes précédentes.

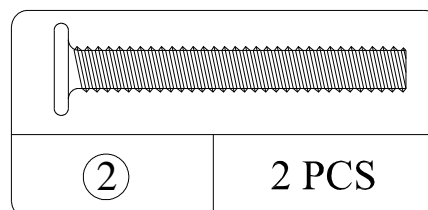
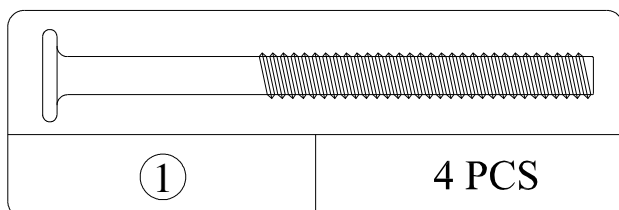
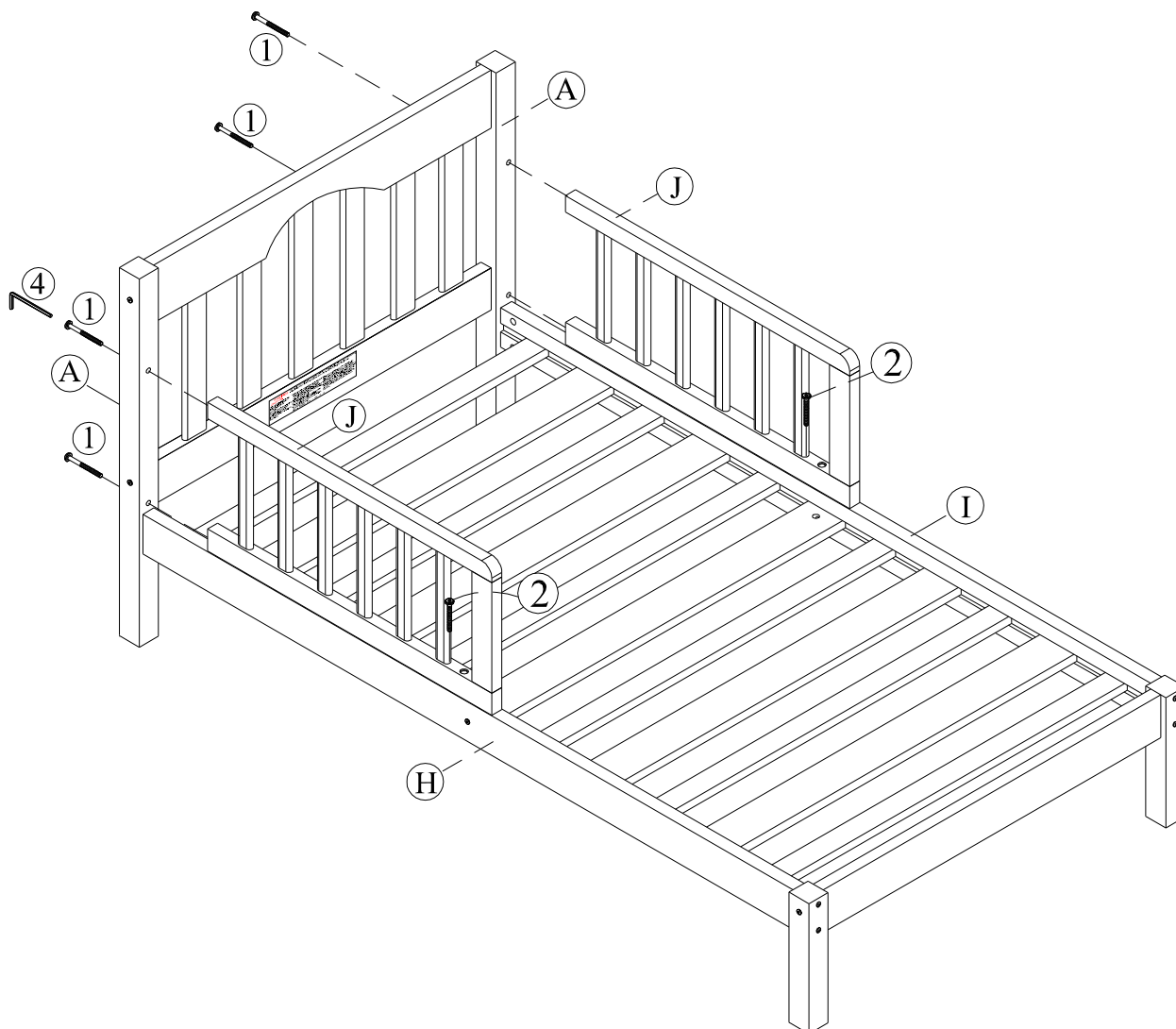

LIT POUR JEUNES ENFANTS

DA7752/DA7752M

ATTENTION: Cette unité est conçue pour être utilisée seulement avec les produits et/ou les poids maximum indiqués. L'utilisation avec d'autres produits et/ou des produits plus lourds que les poids maximum indiqués peut entraîner de l'instabilité et causer des blessures.

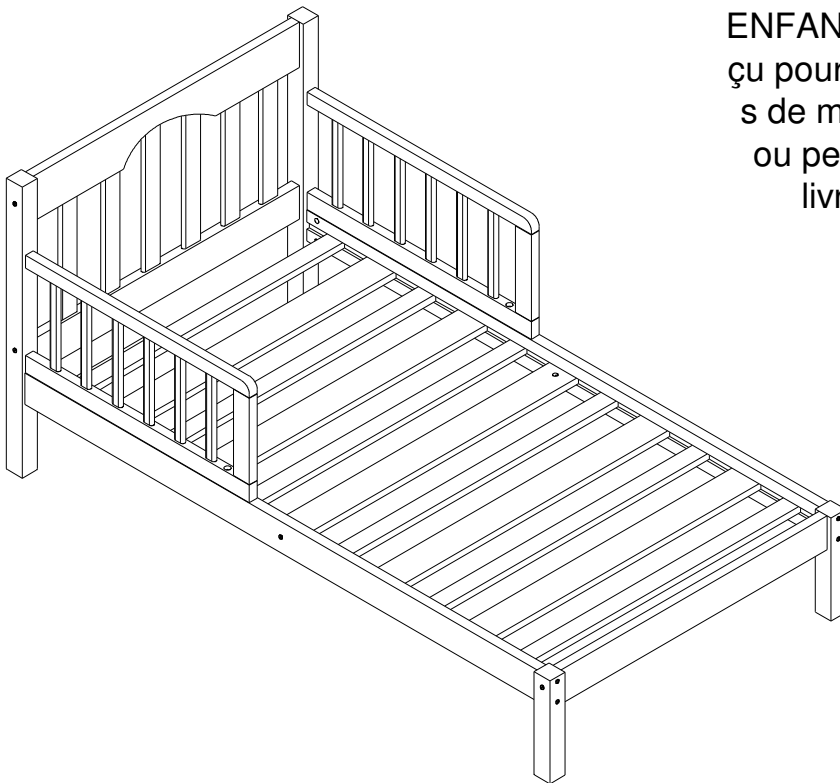

Le LIT POUR JEUNES ENFANTS n'est pas conçu pour des enfants âgés de moins de 15 mois ou pesant plus de 50 livres (22.7kg).

Voilà! Vous avez terminé d'assembler votre lit d'enfants.

NE PAS RETOURNER LE PRODUIT AU MAGASIN.
Si une pièce est manquante ou endommagée, contactez notre Service à la clientèle. Nous remplacerons la pièce **GRATUITEMENT.**



Tél #: 1-800-295-1980
Courriel: das@dorel.com
Télécopieur #: 514-353-7819

Service à la Clientèle

S.V.P. NE PAS RETOURNER CE PRODUIT AU MAGASIN

S.V.P. CONTACTEZ NOS REPRÉSENTANTS DU SERVICE À LA CLIENTÈLE AUX NUMÉROS SUIVANTS SI VOUS AVEZ DES PIÈCES MANQUANTES OU DÉFECTUEUSES.

No. de téléphone du Service à la clientèle: 1-800-295-1980
No. du télécopieur du Service à la clientèle: 514-353-7819
Courriel: das@dorel.com

Date de la demande :

Nom :

Adresse de livraison :
Numéro & Rue :
Ville & Province :
Code Postal :

No. de téléphone (jour) :
(incluant le code régional)

Date & Nom du Magasin :

Description & quantité de pièce(s): S.V.P. ne pas oublier le numéro de modèle ou de SKU)

Adresse postale du Service à la clientèle :

Département du Service à la clientèle No. 413, 12345, boul. Albert-Hudon, Suite 100, Montréal, QC, H1G 3L1